



Essinox

ROBINETTERIE SALVI

48, Rue du Cuivre
77176 SAVIGNY-le-TEMPLE
Tel: +33 (0) 1 64 41 99 75
salvi@salvi-valves.com

CLAPET de NON-RETOUR

Check valve

4093TE CST Q3-C1

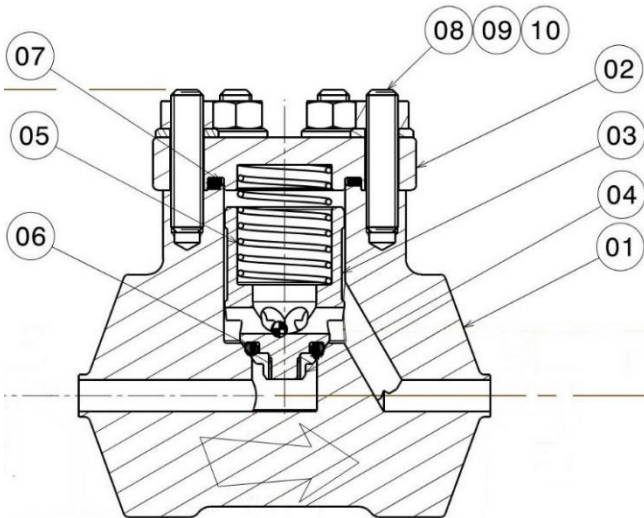

REP	QTE	DESCRIPTION	REP	QTE	DESCRIPTION	REP	QTE	DESCRIPTION
1	1	Corps (body)	5	1	Ressort (spring)	9	6	Ecrou (nut)
2	1	Couvercle (bonnet)	6	1	Joint torique (O-ring seal)	10	6	rondelle (washer)
3	1	Piston (piston)	7	1	joint de couvercle (bonnet gasket)			
4	1	Ecrou de piston (piston nut)	8	6	Goujon (stud)			

APPLICATIONS :

- Evite le refoulement du fluide
- Utilisable sur liquides ou gaz, compatibles avec matériaux constitutifs.

- Pression maximale admissible :
A définir.

- Température maxi selon nuance du joint d'obturbateur

CARACTERISTIQUES :

- Clapet de non-retour à obturbateur à déplacement linéaire.
 - DN 6 à 25 : conformes à la directive 2014/68/UE Art.4§3. Pas de marquage CE.
 - DN 32 à 50 : conformes à la directive 2014/68/UE, Catégorie 2. Marquage CE.
 - Montage toutes positions
 - Etanchéité en ligne :
- Obturbateur Inox, contact élastomère sur siège Inox

- Tarage standard : 0,2 Bar.

CONSTRUCTION :

- Suivant CST45C015 ou BST45C015 :
- Niveau qualité : Q3, Niveau conception : C1 en standard
- Pièces mouillées : toutes nuances d'aciers et alliages spéciaux utilisés en industrie nucléaire tels que X2CrNi18.9, X2CrNiMo17-12-2, X2CrNiMoN25-7-4, etc..... recettés RCCM ou non.
- Joint : EPDM PMUC

RACCORDEMENT :

- A souder bout à bout, emboitement à souder, taraudé Gaz, NPT, à brides.

APPLICATIONS:

- To avoid fluid backflow
- Usable with liquids or gas according to the materials

- Maxi working pressure:
To be defined

- Maxi working temperature according to O-ring material.

CHARACTERISTICS:

- Lift type poppet check valve
- ND 6 to 25: in compliance with PED 2014/68/EU Art. 4§3. No CE marks.
- ND 32 to 50: in compliance with PED 2014/68/EU Cat. 2. CE mark.
- All axis positionnable
- In line tightness:
Stainless steel poppet with elastomer O-ring sealing on stainless steel seat.
- Stand. set pressure: 0,2 Bar.

CONSTRUCTION:

- Compliance with CST45C015 or BST45C015
- Design quality: Q3, Design level: C1 as standard
- Wetted parts: all kind of stainless steel and special alloys used on nuclear industry such as X2CrNi18.9, X2CrNiMo17-12-2, X2CrNiMoN25-7-4, etc..... with RCCM final inspection or not.
- Gasket: EPDM PMUC

RACCORDEMENT:

- BW, SW, Gas or NPT threads, flange.